

Tiny Love®

5-in-1 Here I Grow Stationary Activity Center

Meadow Days™

Model Number:

180780E001

Black & White Décor

Model Number:

180880E001



5-in-1
Stationary Activity Center
by Tiny Love
Easy Assembly Video

1

Tummy time piano

0-6m



2

Baby balance board

6-12m



3

Stationary activity center

8-12m



4

Toddler activity table

12-18m



5

Child table and chair

18-36m



Points de collecte sur www.quefairemesdechets.fr
Privilégiez la réparation ou le don de votre appareil !

E8078IS067 0F

5-In-1 Here I Grow Stationary Activity Center

English

INSTRUCTION GUIDE

IMPORTANT!

READ CAREFULLY AND KEEP FOR FUTURE REFERENCE

- 1 Take along tummy time piano
- 2 Baby balance board
- 3 Stationary activity center
- 4 Toddler activity table
- 5 Child table and chair

WARNING:

- **WARNING:** Not to be used by children over 36 months. Insufficient strength.
- **WARNING:** To avoid serious injury, ALWAYS make certain all legs are fully secured before sitting on stool. DO NOT use jumping platform when using the stool. ALWAYS REMOVE jumping platform.
- **DO NOT** place this product near a window as it can be used as a step by the child and cause the child to fall out of the window.
- Be aware of the risk of open fires and other sources of strong heat in the vicinity of the product.
- **DO NOT** place this product near a window where cords from blinds or curtains could strangle a child.
- All assembly fittings should always be tightened properly.
- **DO NOT** use the seating if any part is broken, torn or missing and use only spare parts approved by the manufacturer.
- **NEVER** leave the child unattended
- The child will be able to reach further and move rapidly when in the baby walking frame
- Prevent access to stairs, steps and uneven surfaces
- Guard all fires, heating and cooking appliances
- Remove hot liquids, electrical cables and other potential hazards from reach
- Prevent collisions with glass in doors, windows and furniture
- This product is intended only for a child who can sit up by itself and until it is able to walk by itself or weighs more than 12 kg;
- This baby walking frame should be used only for short periods of time (e.g. 20 min);
- **DO NOT** use the product if any components are broken or missing.
- **DO NOT** use accessories or replacement parts other than those approved by the manufacturer.
- **NEVER** use jumping platform if the child can touch the floor while the jumping platform is installed.
- **NEVER** adjust height with child in seat. ALWAYS adjust height before placing child in seat
- Allow only the child's toes to touch the cover of the jumping platform or the floor.
- **DO NOT** allow the child to stand flat footed on the cover of the jumping platform or the floor in any position.
- Recommended for indoor use.
- Adult assembly required



OTHER BATTERY INFORMATION:

- We recommend alkaline batteries for longer battery life
- Do not mix old and new batteries.
- Do not mix alkaline, standard (carbon-zinc) or rechargeable (nickel-cadmium) batteries.
- Non rechargeable batteries are not to be recharged.
- Rechargeable batteries are to be removed from the unit before being charged.
- Rechargeable batteries are only to be charged under adult supervision.
- Use only batteries of the same or equivalent type as recommended.
- Different types of batteries or new and used batteries are not to be mixed
- Batteries are to be inserted with the correct polarity.
- The supply terminals are not to be short-circuited.
- Check that all contact surfaces are clean and bright before installing batteries.
- Batteries should be replaced by adults only (screwdriver not included).
- Exhausted batteries are to be removed from a product.
- Do not burn batteries. Dispose of batteries in a safe and appropriate manner.
- Install new batteries and retry function before calling Consumer Relations on electronics.
- At the end of their useful life, dispose of the product/batteries in an appropriate collection point.
- Uses 2 AA Batteries (not included).

Complies with safety requirements. EN 17191:2021. EN 1273:2020

5-en-1 Here I Grow Centre d'activité stationnaire

Français

NOTICE D'UTILISATION

IMPORTANT ! À LIRE ATTENTIVEMENT ET À CONSERVER POUR RÉFÉRENCE ULTÉRIEURE

- ❶ Piano tummy time à emporter partout ❷
Planche d'équilibre pour bébés ❸ Centre d'activités
stationnaire ❹ Table d'activités pour tout-petits ❺
Table et tabouret pour enfant

⚠ AVERTISSEMENT :

- **AVERTISSEMENT.** Ne doit pas être utilisé par des enfants de plus de 36 mois. Résistance insuffisante.
- **AVERTISSEMENT :** Pour éviter toute blessure grave, vérifiez TOUJOURS que tous les pieds sont bien fixés avant de s'asseoir sur le tabouret. NE PAS utiliser de plate-forme de saut lorsque vous utilisez le tabouret. TOUJOURS ENLEVER la plate-forme de saut.
- **NE PAS** placer ce produit à proximité d'une fenêtre, car il peut servir de marche-pied à l'enfant et entraîner sa chute par la fenêtre
- Tenir compte des risques engendrés par la présence de foyers ouverts ou autres sources de forte chaleur à proximité immédiate du produit.
- **NE PAS** placer ce produit à proximité d'une fenêtre où les cordons de stores ou de rideaux pourraient étrangler un enfant.
- Tous les raccords de fixation doivent toujours être serrés correctement.
- **N'UTILISEZ** pas le siège si une pièce est cassée, déchirée ou manquante et utilisez uniquement des pièces de rechange approuvées par le fabricant.
- **NE JAMAIS** laisser l'enfant sans surveillance
- L'enfant sera capable de se déplacer plus loin et plus rapidement lorsqu'il sera dans le trotteur.
- Empêchez l'accès aux escaliers, aux marches et aux surfaces inégales.
- Sécurisez tous les feux, les appareils de chauffage et de cuisson
- Placez les liquides chauds, les câbles électriques et autres dangers potentiels hors de portée.
- Empêchez les collisions avec les vitres des portes, les fenêtres et les meubles.
- Ce produit est destiné uniquement à un enfant qui peut s'asseoir tout seul et jusqu'à ce qu'il soit capable de marcher tout seul ou pèse plus de 12 kg ;
- Ce trotteur pour bébé ne doit être utilisé que pour de courtes périodes de temps (20 min) ;
- **NE PAS** utiliser si des composants sont cassés ou manquants.
- **NE PAS** utiliser d'accessoires ou de pièces de rechange autres que ceux approuvés par le fabricant.
- Ne JAMAIS utiliser la plate-forme de saut si l'enfant peut toucher le sol une fois la plate-forme installée.
- **NE JAMAIS** ajuster la hauteur lorsque l'enfant est assis dans le siège. Réglez TOUJOURS la hauteur avant de placer l'enfant dans le siège.
- L'enfant ne doit toucher le plateau de la plate-forme de saut ou le sol qu'avec sesorteils.
- **NE PAS** laisser l'enfant poser les pieds à plat sur le plateau de la plate-forme de saut ou sur le sol, quelle que soit la position.
- Recommandé pour un usage intérieur.
- Montage par un adulte requis.

INFORMATIONS SUPPLÉMENTAIRES CONCERNANT LES PILES:

- Nous recommandons les piles alcalines pour une durée de vie plus longue.
- Ne mélangez pas des piles neuves et des piles usagées.
- Ne mélangez pas des piles alcalines, standard (carbone-zinc) ou rechargeables (nickel-cadmium).
- Les piles non rechargeables ne doivent pas être rechargées.
- Les piles rechargeables doivent être retirées de l'appareil avant d'être chargées.
- Les piles rechargeables ne doivent être chargées que sous la surveillance d'un adulte.
- N'utilisez que des piles de même type ou de type équivalent, conformément aux recommandations.
- Ne pas mélanger différents types de piles ou des piles neuves et usagées.
- Les piles doivent être insérées en respectant la polarité.
- Les bornes d'alimentation ne doivent pas être court-circuitées.
- Vérifiez que toutes les surfaces de contact sont propres et nettes avant de mettre les piles en place.
- Les piles ne doivent être remplacées que par des adultes (tournevis non fourni).
- Les piles usagées doivent être retirées du produit.
- Ne pas brûler les piles. Éliminez les piles d'une manière sûre et appropriée.
- Installez des piles neuves et réessayez de faire fonctionner le produit avant d'appeler le service des relations avec les consommateurs sur les appareils électroniques.
- À la fin de leur vie utile, jetez le produit/les piles dans un point de collecte approprié.
- Piles non fournies (2 AA).

Conforme aux exigences de sécurité EN 17191:2021, EN 1273:2020.

Pour toute information clientèle, rendez-vous sur notre site : www.tinylove.com



5-in-1 Here I Grow Centro estacionario de actividades

Español

GUÍA DE INSTRUCCIONES

¡IMPORTANTE! LEER CON ATENCIÓN Y GUARDAR PARA FUTURAS CONSULTAS

- ❶ Piano portátil para el "tummy time", tiempo en
posición boca abajo ❷ Tabla de equilibrio para el bebé
❸ Centro estacionario de actividades ❹ Mesa de
actividades para el niño ❺ Mesa y silla para el niño

⚠ ADVERTENCIA:

- **ADVERTENCIA.** No debe utilizarse por niños mayores de 36 meses. Não é forte o suficiente.
- **ADVERTENCIA.** Para evitar lesiones graves, compruebe SIEMPRE que todas las patas estén bien aseguradas antes de sentar al bebé en el taburete. No utilizar la plataforma de salto mientras se utiliza el taburete. RETIRAR SIEMPRE la plataforma de salto.
- **NO** colocar este producto cerca de una ventana, ya que el niño puede llegar a usarlo como un escalón, subir y caerse por la ventana.
- Tenga en cuenta el riesgo frente a fuegos abiertos u otras fuentes de calor intenso en las cercanías del producto.
- **NO** colocar este producto cerca de una ventana donde los cables de las persianas o de las cortinas presentan un riesgo de estrangulamiento para un niño.
- Todos los accesorios de armado deben estar siempre debidamente ajustados.
- **NO** use el asiento si alguna pieza está rota, averiada o falta y use solo piezas de recambio autorizadas por el fabricante.
- **NO** dejar nunca al niño sin supervisión.
- El niño podrá llegar más lejos y moverse más rápido cuando se encuentra en el andador para bebés.
- Evitar el acceso a escaleras, escalones o superficies desniveladas.
- Proteger de aparatos de fuego, calefacción y cocina.
- Retirar del alcance líquidos calientes, cables eléctricos y otros peligros potenciales.
- Evitar chocar con vidrio en puertas, ventanas y muebles.
- Este producto está destinado solo para un niño que puede sentarse por sí mismo y hasta que sea capaz de caminar solo o pese más de 12 kilos;
- Este andador para bebés debe ser utilizado solamente durante períodos de tiempo breves (por ej. 20 min.);
- **NO** utilizar el producto si falta o está roto uno de los componentes.
- **NO** utilizar accesorios o repuestos que no sean los aprobados por el fabricante.
- **NO** use **NUNCA** la plataforma de salto si el niño puede tocar el piso una vez la plataforma está instalada.
- **NO** ajuste **NUNCA** la altura con el niño en el asiento. Ajuste SIEMPRE la altura antes de colocar al niño en el asiento.
- Permita que el niño toque la cubierta de la plataforma de salto o el piso solo con los dedos del pie.
- **NO** permita que el niño se pare completamente sobre la cubierta de la plataforma de salto ni el piso en ninguna posición.
- Recomendado para uso en interiores.
- Es necesario que un adulto monte el producto.

MÁS INFORMACIONES SOBRE BATERÍAS:

- Recomendamos utilizar pilas alcalinas para que una mayor duración de la pila.
- No mezclar pilas viejas con nuevas.
- No mezclar pilas alcalinas, estándar (carbone-zinc) o recargables (níquel-cadmio).
- No recargar pilas que no son recargables.
- Es necesario retirar las baterías recargables de la unidad antes de cargarlas.
- Cargar las baterías recargables solo bajo la supervisión de un adulto.
- Utilizar únicamente pilas del mismo tipo o equivalente al recomendado.
- No mezclar diferentes tipos de pilas o pilas nuevas y usadas.
- Insertar las pilas con la polaridad correcta.
- Las terminales de alimentación no deben ser cortocircuitadas.
- Verificar que todas las superficies de contacto estén limpias y secas antes de instalar las pilas.
- Solo adultos pueden reemplazar las pilas (el destornillador no está incluido).
- Retirar las pilas agotadas de los productos.
- Instalar pilas nuevas y vuelva a intentar la función antes de llamar al Servicio de atención al cliente en productos electrónicos.
- Al final de su vida útil, deseche el producto/las pilas en un punto de recolección adecuado.
- Pilas no incluidas (2 AA).

Cumple con los requisitos de seguridad EN 17191:2021, EN 1273:2020.

Para receber ajuda do serviço de informação ao cliente, por favor visite nosso website: www.tinylove.com



5-in-1 Here I Grow Centro de Atividade Estacionário

Português

MANUAL

IMPORTANTE! LEIA COM ATENÇÃO E MANTENHA PARA REFERÊNCIA FUTURA

- 1 Piano portátil para brincar de barriga para baixo
- 2 Painel de balanço do bebê
- 3 Centro de atividades estacionário
- 4 Mesa de atividades para bebês
- 5 Mesa e cadeira para crianças

⚠️ ALERTA:

- **ALERTA.** Não deve ser usado por crianças com mais de 36 meses. Não é forte o suficiente.
- **ALERTA:** Para evitar ferimentos graves, verifique SEMPRE se todas as pernas estão seguras antes de sentar no banco. NÃO use a plataforma de salto enquanto estiver usando o banco. SEMPRE REMOVA a plataforma de salto.
- **NÃO** coloque este produto perto de uma janela, pois pode ser usado como degrau pela criança e fazer com que ela caia pela janela.
- Esteja ciente do risco de fogo aberto e outras fontes de calor forte nas proximidades do produto.
- **NÃO** coloque este produto perto de uma janela onde cordas de cortinas ou cortinas possam estrangular uma criança.
- Todos os fixadores de montagem devem ser sempre apertados adequadamente.
- **NÃO** utilize a cadeira se alguma peça estiver quebrada, rasgada ou faltando, e use apenas peças sobresselentes aprovadas pelo fabricante.
- **NUNCA** deixe uma criança sozinha
- A criança pode chegar mais longe e mover-se rapidamente quando está no andador
- Impeça o acesso a escadas, degraus e superfícies irregulares
- Vigie todos os aparelhos que envolvam fogo, aquecimento e cozinha
- Deixe líquidos quentes, cabos elétricos e outros perigos potenciais fora de alcance.
- Evite colisões com vidros em portas, janelas e móveis.
- Este produto só pode ser usado por crianças se sentam sozinhas e até conseguirem andar sozinhas ou pesarem mais de 12 kg;
- Este andador deve ser usado apenas por curtos períodos de tempo (por exemplo, 20 min.);
- **NÃO** use o produto se algum componente estiver quebrado ou faltando.
- **NÃO** use acessórios ou peças de reposição que não sejam aprovados pelo fabricante.
- **NUNCA** use a plataforma de salto se a criança puder tocar o chão enquanto a plataforma de salto estiver instalada.
- **NUNCA** ajuste a altura enquanto a criança estiver sentada. **SEMPRE** ajuste a altura antes de a criança sentar
- Apenas os dedos dos pés da criança podem tocar na cobertura da plataforma de salto ou no chão.
- **NÃO** deixe a criança ficar de pé na cobertura da plataforma de salto ou no chão em qualquer posição.
- Recomendado para uso dentro de casa.
- É preciso ser montado por um adulto.

OUTRAS INFORMAÇÕES SOBRE A BATERIA:

- Recomendamos usar pilhas alcalinas para que a vida útil da pilha seja mais longa
- Não misture pilhas velhas e novas.
- Não misture pilhas alcalinas, padrão (carbono-zinco) ou recarregáveis (níquel-cádmio).
- Pilhas não recarregáveis não devem ser recarregadas.
- As pilhas recarregáveis devem ser removidas da unidade antes de serem carregadas.
- As pilhas recarregáveis devem ser carregadas somente sob supervisão de um adulto.
- Use apenas pilhas do mesmo tipo ou equivalentes, conforme recomendado.
- Diferentes tipos de pilhas ou pilhas novas e usadas não devem ser misturadas
- As pilhas devem ser inseridas com a polaridade correta.
- Os terminais de alimentação não devem ser curto-circuitados.
- Verifique se todas as superfícies de contato estão limpas e brilhantes antes de instalar as pilhas.
- As pilhas devem ser substituídas apenas por adultos (chave de fenda não incluída).
- As pilhas gastas devem ser removidas dos produtos.
- Não queime as pilhas. Elimine as pilhas de forma segura e adequada.
- Instale novas pilhas e tente novamente a função antes de ligar para o Atendimento ao Consumidor em eletrônicos.
- No final da vida útil, descarte o produto/pilhas em ponto de coleta adequado.
- Não inclua as pilhas (2 AA).

Cumpra os requisitos de segurança EN 17191:2021. EN 1273:2020

Para receber ajuda do serviço de informação ao cliente, por favor visite nosso website: www.tinylove.com

5-in-1 Here I grow Stationair activiteitencentrum

Nederland

HANDLEIDING

BELANGRIJK! LEES ZORGVULDIG EN BEWAAR VOOR NASLAG IN DE TOEKOMST

- 1 Neem tummy time piano mee
- 2 Balansbord voor baby's
- 3 Stationair activiteitencentrum
- 4 Activiteitentafel voor peuters
- 5 Kindertafel en -stoel

⚠️ WAARSCHUWING:

- **WAARSCHUWING.** Niet gebruiken door kinderen ouder dan 36 maanden. Onvoldoende draagkracht.
- **WAARSCHUWING:** Om ernstig letsel te voorkomen, **ALTIJD** ervoor zorgen dat alle poten goed vastzitten voordat u op de kruk gaat zitten. Als het krukje wordt gebruikt, mag het springplatform **NIET** gebruikt worden. **VERWIJDER** **ALTIJD** het springplatform.
- Plaats dit product **NIET** in de buurt van een raam. Het kind kan het als opstapje gebruiken en uit het raam vallen.
- Houd rekening met het risico van open vuur en andere hittebronnen in de buurt van het product.
- Plaats dit product **NIET** in de buurt van een raam waar een kind verstrikt kan raken in de koorden van jaloezieën of gordijnen.
- Alle montagepunten moeten altijd goed worden vastgedraaid.
- De zitting mag **NIET** worden gebruikt als een onderdeel ontbreekt of kapot of gescheurd is; gebruik alleen reserveonderdelen Goedgekeurd door de fabrikant.
- Het kind **NOOIT** zonder toezicht achterlaten.
- Wanneer de baby zich in het loopstoeltje bevindt, kan het kind kan verder reiken en snel bewegen.
- Voorkom toegang tot trappen, opstapjes en oneffen oppervlakken.
- Scherm vuur, verwarming en kooktoestellen af
- Verwijder hete vloeistoffen, elektrische kabels en andere potentiële gevaren en plaats deze buiten bereik
- Voorkom botsingen met glas in deuren, ramen en meubels
- Dit product is uitsluitend bedoeld voor een kind dat zelfstandig kan zitten en tot het zelfstandig kan lopen of meer dan 12 kg weegt;
- Dit loopstoeltje mag slechts korte perioden achtereen worden gebruikt (bijv. 20 min);
- **GEBRUIK** het product **NIET** als er onderdelen kapot zijn of ontbreken.
- **GEBRUIK GEEN** andere accessoires of vervangingsonderdelen dan die welke door de fabrikant zijn goedgekeurd.
- Gebruik het geïnstalleerde springplatform **NOOIT** als het kind de vloer kan raken.
- Pas de hoogte **NOOIT** aan wanneer het kind in de stoel zit. De hoogte mag **ALLEEN** worden aangepast voordat u het kind in de stoel plaatst
- Alleen de tenen van het kind mogen het deksel van het springplatform of de vloer raken
- Onder geen enkele voorwaarde mag het kind op het deksel van het springplatform of op de vloer staan.
- Aanbevolen voor gebruik binnenshuis.
- Montage door volwassenen vereist.

OVERIGE INFORMATIE OVER DE BATTERIJ:

- Voor een langere levensduur van de batterij raden we alkalinebatterijen aan
- Gebruik niet samen oude en nieuwe batterijen.
- Gebruik niet samen alkaline, standaard (koolstof-zink) of oplaadbare (nikkel-cadmium) batterijen.
- Niet-oplaadbare batterijen mogen niet worden opgeladen.
- Oplaadbare batterijen moeten uit de eenheid worden verwijderd voordat ze worden opgeladen.
- Oplaadbare batterijen mogen alleen onder toezicht van een volwassene worden opgeladen.
- Gebruik zoals aanbevolen, alleen batterijen van hetzelfde of een gelijkwaardig type.
- Verschillende soorten batterijen of nieuwe en gebruikte batterijen mogen niet samen worden gebruikt
- Batterijen moeten met de juiste polariteit worden geplaatst.
- De voedingsklemmen mogen niet worden kortgesloten.
- Controleer of alle contactoppervlakken schoon en helder zijn voordat u de batterijen plaatst.
- Batterijen mogen alleen door volwassenen worden vervangen (schroevendraaier niet bijgeleverd).
- Lege batterijen moeten uit een product worden verwijderd.
- Verbrand geen batterijen. Gooi batterijen op een veilige en juiste manier weg.
- Installeer nieuwe batterijen en probeer voordat u contact opneemt met Consumer Relations op elektronica, de werking opnieuw.
- Breng het product/de batterijen aan het einde van hun levensduur naar een daarvoor bestemd inzamelpunt.
- Batterijen zijn niet meegeleverd (2 AA).

Voldoet aan de veiligheidseisen EN 17191:2021. EN 1273:2020

Voor klantenservice informatie kunt u terecht op onze website: www.tinylove.com

5 in 1 - So wachse ich Stationäres Aktivitätszentrum

Deutsch

GEBRAUCHSANLEITUNG

WICHTIG! SORGFÄLTIG DURCHLESEN UND FÜR ZUKÜNFTIGES NACHSCHLAGEN AUFBEWAHREN

- 1 Tummy Time Klavier zum Mitnehmen
- 2 Platte für Babys Gleichgewichtsübung
- 3 Stationäres Aktivitätszentrum
- 4 Aktivitätentisch für das Kleinkind
- 5 Kindertisch und -stuhl



WARNUNG:

- **WARNUNG.** Nicht von Kindern über 36 Monaten zu benutzen. Ungenügende Stärke.
- **WARNUNG:** Zur Vermeidung schwerer Verletzungen vor dem Hinsetzen auf dem Schemel STETS sicherstellen, dass alle Beine vollständig gesichert sind. Bei Verwendung des Schemels, NICHT die Springplattform verwenden. Springplattform STETS ENTFERNEN
- Stellen Sie dieses Produkt **NICHT** in der Nähe eines Fensters auf, da es als Stufe von einem Kind verwendet werden könnte. Es besteht die Gefahr eines Sturzes aus dem Fenster.
- Beachten Sie die Gefahren durch offenes Feuer und anderer Quellen starker Hitze im Umfeld des Produktes
- Platzieren Sie dieses Produkt **NICHT** in Nähe eines Fensters, wo Schnüre von Jalousien oder Vorhängen das Kind erdrosseln könnten
- Alle Verschraubungen müssen stets ordnungsgemäß festgezogen sein.
- Verwenden Sie den Sitz **NICHT**, wenn Teile davon zerbrochen oder zerrissen sind oder fehlen, und verwenden Sie ausschließlich vom Hersteller genehmigte Ersatzteile.
- Das Kind **NIEMALS** unbeaufsichtigt lassen.
- Im Baby-Laufrahmen kann das Kind weiter und schneller reichen
- Zugang zu Treppen, Stufen und unebenen Flächen verhindern
- Alle Feuerquellen, Heiz- und Kochutensilien geschützt halten
- Heiße Flüssigkeiten, Elektrokabel und andere potenziellen Gefahrenquellen außerhalb der Reichweite aufbewahren
- Zusammenstoß mit Glasfenstern in Türen, mit Fenstern oder Möbeln verhindern
- Dieses Produkt ist ausschließlich für ein Kind vorgesehen, das eigenständig sitzen und eigenständig gehen kann oder über 12 kg wiegt;
- Dieser Laufrahmen sollte nur in kurzen Zeitabschnitten (ca. 20 Min.) verwendet werden;
- Das Produkt **NICHT** benutzen, wenn Teile beschädigt sind oder fehlen.
- **NUR** vom Hersteller zugelassene Zubehör- und Ersatzteile verwenden
- Die Springplattform **NIEMALS** verwenden, wenn das Kind bei montierter Springplattform den Boden berühren kann.
- Die Höhe **NIEMALS** einstellen, während sich das Kind im Sitz befindet. Die Höhe **IMMER** einstellen, bevor das Kind in den Sitz gesetzt wird.
- Es dürfen nur die Zehen des Kindes die Abdeckung der Springplattform auf den Boden berühren.
- Ermöglichen Sie dem Kind **NICHT**, in irgendeiner Position mit flachen Füßen auf der Abdeckung der Springplattform oder auf dem Boden zu stehen.
- Zur Verwendung in Innenräumen empfohlen.
- Montage durch Erwachsene.

SONSTIGE BATTERIEINFORMATION:

- Wir empfehlen Alkali-Batterien für längere Lebensdauer
- Nicht alte und neue Batterien gemischt verwenden
- Nicht Alkalibatterien, herkömmliche Batterien (Kohle-Zink) oder wiederaufladbare Akkus gemischt verwenden
- Nicht wiederaufladbare Batterien dürfen nicht aufgeladen werden
- Wiederaufladbare Batterien müssen vor dem Laden aus dem Gerät entfernt werden.
- Wiederaufladbare Batterien dürfen nur unter Aufsicht eines Erwachsenen geladen werden.
- Nur Batterien identischen oder gleichwertigen empfohlenen Typs verwenden
- Es dürfen keine unterschiedlichen Batterietypen oder neue und benutzte Batterien gemischt verwendet werden.
- Beim Einlegen der Batterien auf die korrekte Ausrichtung achten.
- Die Batteriepole dürfen nicht kurzgeschlossen werden.
- Vergewissern Sie sich vor Einlegen der Batterien, dass alle Kontaktflächen sauber sind und glänzen.
- Batterien dürfen nur von Erwachsenen ausgetauscht werden (Schraubenzieher nicht im Lieferumfang enthalten).
- Erschöpfte Batterien müssen aus dem Produkt entfernt werden.
- Batterien nicht verbrennen. Batterien auf sichere und angemessene Weise entsorgen.
- Vor Kontaktaufnahme mit dem Elektronik-Kundendienst neue Batterien einlegen und die Funktion überprüfen.
- Entsorgen Sie das Produkt/die Batterien nach Ende ihrer Lebensdauer an einem angemessenen Sammelpunkt.
- Batterien sind nicht enthalten (2 AA).

EN 17191:2021, EN 1273:2020

Für Informationen zu unserem Kundenservice besuchen Sie bitte unsere Website:
www.tinylove.com



5-in-1 Here I Grow Centro di attività fisso

Italiano

MANUALE D'ISTRUZIONI

IMPORTANTE! LEGGERE ATTENTAMENTE E CONSERVARE PER CONSULTAZIONI FUTURE

- 1 Piano portatile per giocare a pancia in giù
- 2 Pedana propriocettiva per bebè
- 3 Centro di attività fisso
- 4 Tavolo di attività per bambini piccoli
- 5 Tavolo e sedia per bambini



AVVERTENZE:

- **AVVERTENZE.** Non adatto a bambini di età superiore a 36 mesi. Forza insufficiente.
- **AVVERTENZE:** Per evitare lesioni gravi, verificare SEMPRE che tutte le gambe siano completamente bloccate prima di sedersi sullo sgabello. **NON** utilizzare il trampolino quando si usa lo sgabello. **RIMUOVERE SEMPRE** il trampolino.
- **NON** collocare questo prodotto vicino ad una finestra perché potrebbe essere utilizzato come uno sgabello dal bambino e provocare la caduta dalla finestra.
- Fare attenzione al rischio di fiamme libere e di altre fonti di calore intenso in prossimità del prodotto.
- **NON** collocare il prodotto vicino ad una finestra dove i cordoni di tapparelle o tende potrebbero strangolare il bambino.
- Tutti i raccordi devono essere sempre stretti in modo adeguato.
- **NON** utilizzare il seggiolino se ci sono dei pezzi rotti, lacerati o mancanti e usare solo pezzi di ricambio approvati dal produttore
- **NON** lasciare il bambino senza sorveglianza.
- Il bambino sarà in grado di andare più lontano e muoversi rapidamente quando è nel girello.
- Impedire l'accesso a scale, gradini e superfici sconnesse.
- Mettere protezioni ai fuochi e agli apparecchi da riscaldamento e cucina.
- Rimuovere liquidi caldi, cavi elettrici e altri pericoli potenziali dalla portata dei bambini.
- Evitare collisioni con i vetri di porte, finestre e mobili.
- Questo prodotto è progettato solo per bambini che stanno seduti da soli e finché non sono in grado di camminare o pesano più di 12 kg.
- Questo girello deve essere utilizzato solo per brevi periodi di tempo (es. 20 minuti).
- **NON** utilizzare il prodotto se alcuni componenti sono rotti o mancanti.
- **NON** utilizzare accessori o parti di ricambio che non siano approvati dal produttore.
- **NON** utilizzare il trampolino se il bambino può toccare il pavimento quando il trampolino è installato.
- **NON** regolare l'altezza mentre il bambino è seduto nel sedile. Regolare SEMPRE l'altezza prima di mettere il bambino sul sedile.
- Permettere solo alle punte dei piedi del bambino di toccare la copertura del trampolino o il pavimento.
- **NON** permettere al bambino di appoggiare le piante dei piedi sulla copertura del trampolino o sul pavimento in qualsiasi posizione.
- Si consiglia l'utilizzo al chiuso.
- Il montaggio deve essere eseguito da un adulto.

ALTRE INFORMAZIONI SULLE BATTERIE:

- Si consiglia di utilizzare pile alcaline per una maggiore durata.
- Non mescolare pile vecchie e nuove.
- Non mescolare pile alcaline, standard (zinco-carbone) e ricaricabili (nickel-cadmio).
- Le pile non ricaricabili non devono essere ricaricate.
- Le pile ricaricabili devono essere rimosse dall'unità prima di essere ricaricate.
- Le pile ricaricabili devono essere ricaricate sotto la supervisione di un adulto.
- Utilizzare solo il tipo di pile raccomandato o uno equivalente.
- Diversi tipi di pile e batterie nuove e usate non devono essere mescolate.
- Le pile devono essere inserite con la corretta polarità.
- I terminali di alimentazione non devono essere cortocircuitati.
- Verificare che tutte le superfici di contatto siano pulite prima di installare le pile.
- Le pile devono essere sostituite esclusivamente da adulti (cacciavite non incluso).
- Le pile scariche devono essere rimosse dal prodotto.
- Non bruciare le pile e smaltirle in modo sicuro e appropriato.
- Installare le pile nuove e riprovare a far funzionare il prodotto prima di chiamare il servizio clienti per questioni elettroniche.
- Al termine della vita utile, smaltire il prodotto / le batterie in un centro di raccolta adeguato.
- Batterie non incluse (2 AA).

Rispetta i requisiti di sicurezza EN 17191:2021, EN 1273:2020

Per informazioni sull'assistenza clienti, visitare il nostro sito web: www.tinylove.com



5-in-1 Here I Grow- puuhakeskus

Suomi

KÄYTTÖOHJE

TÄRKEÄÄ! LUE HUOLELLISESTI JA SÄILYÄ MYÖHEMPÄÄ TARVETTA VARTEN

- 1 Irrotettava tummy time -piano
- 2 Vauvan tasapainolauta
- 3 Paikallaan pysyvä puuhakeskus
- 4 Leikki-ikäisen puuhapöytä
- 5 Lapsen pöytä ja tuoli

VAROITUS:

- **VAROITUS.** Ei yli 3-vuotiaille (36 kk) lapsille. Riittämätön lujuus.
- **VAROITUS:** Vakavien vammojen välttämiseksi varmista AINA ennen lapsen asettamista tuoliin, että tuotteen jalat on kiinnitetty kunnolla. ÄLÄ käytä pomppupalustaa, jos käytät jakkaraa. MUISTA AINA poistaa pompputuolin alusta.
- **ÄLÄ** sijoita tätä tuotetta ikkunan lähelle, sillä lapsi voi kiivetä sen avulla ikkunalaudalle ja pudota ikkunasta.
- Varmista, ettei tuotteen lähellä ole avotulta tai muita voimakkaita lämmönlähteitä.
- **ÄLÄ ASETA** tuotetta ikkunan lähelle, sillä verhot tai kaihdintien narut voivat aiheuttaa lapselle kuristumisvaaran.
- Kaikki kiinnitettävät osat tulee kiristää kunnolla paikoilleen.
- **ÄLÄ** käytä kävelytuolia, jos yksikin osa siitä on rikki, revennyt tai kadonnut, ja käytä vain valmistajan hyväksymiä varaosia.
- **ÄLÄ** koskaan jätä lasta valvomatta.
- Lapsi pystyy liikkumaan pidemmälle ja nopeammin kävelytuolissa.
- Estä pääsy portaisiin, askelmille ja epätasaisille pinnoille.
- Estä pääsy tulisijojen, lämmityslaitteiden ja keittölaitteiden läheisyyteen.
- Poista kuumat nesteet, sähköjohdot ja muut mahdolliset vaaratekijät ulottuvilta.
- Estä lasioviin, ikkunoihin tai huonekaluihin törmäminen.
- Tuote on tarkoitettu vain lapselle, joka on oppinut istumaan itse. Tuotetta voi käyttää siihen asti, kunnes lapsi on oppinut kävelemään ilman tukea tai painaa yli 12 kg.
- Kävelytuolia tulee käyttää vain lyhyitä aikoja kerrallaan (esim. 20 min).
- **ÄLÄ** käytä tuotetta, jos siinä on rikkiniisiä osia tai siitä puuttuu jotakin.
- **ÄLÄ** käytä muita kuin valmistajan hyväksymiä lisätarvikkeita ja vaihto-osia.
- **ÄLÄ KOSKAAN** käytä pompputuolin alustaa, jos lapsen jalat yltävät lattiaan, kun alusta on asennettuna.
- **ÄLÄ KOSKAAN** säädä korkeutta lapsen ollessa istuimella. Säädä korkeutta aina ENNEN lapsen asettamista istuimelle.
- Varmista, että lapsi yltää koskemaan pompputuolin alustaan tai lattiaan vain varpaillaan.
- Varmista, että lapsi **EI** pysty seisomaan pompputuolin alustalla tai lattialla koko jalkapohjan alustaa vasten missään asennossa.
- Suositellaan sisäkäyttöön.
- Aikuisen on koottava tuote.

LISÄTIETOJA PARISTOISTA:

- Suosittelemme käyttämään alkaliparistoja niiden pitkän käyttöiän vuoksi.
- Älä yhdistele vanhoja ja uusia paristoja.
- Älä yhdistele alkaliparistoja, sinkki-hiili-paristoja ja ladattavia paristoja (nikkelikadmiumakkuja).
- Ei-ladattavia paristoja ei saa yrittää ladata.
- Ladattavat paristot tulee poistaa yksiköstä ennen lataamista.
- Ladattavat paristot tulee ladata aikuisen valvonnassa.
- Käytä vain suositeltuja tai niitä vastaavia paristotyyppisiä.
- Erityyppisiä tai uusia ja käytettyjä paristoja ei tule yhdistellä.
- Varmista paristoja lisätessäsi, että navat ovat oikein päin (+/-).
- Syöttöliittimiä ei tule saattaa oikosulkuun.
- Varmista ennen paristojen asentamista, että niiden liittimet ovat puhtaat ja kirkaat.
- Aikuisen tulee vaihtaa paristot (ruuvitalta ei sisälly pakkaukseen).
- Tyhjät paristot tulee poistaa tuotteesta.
- Älä polta paristoja. Hävitä paristot turvallisesti ja asianmukaisesti.
- Asenna uudet paristot ja testaa toimintoa, ennen kuin soitat asiakastukeen.
- Palauta käyttökänsäsi päähän tullut tuote/paristot oikeaan keräyspisteeseen.
- Paristot eivät kuulu pakkaukseen (2 AA).

Tuote täyttää standardin SFS-EN 17191:2021. EN 1273:2020 mukaiset turvallisuusvaatimukset.

Lisätietoja asiakaspalvelusta sivuiltamme: www.tinylove.com

5 i 1-Here I Grow Stationært aktivitetscenter

Dansk

INSTRUKTIONER

VIGTIGT! LÆSES OMHYGGELIGT OG OPBEVARES AF HENSYN TIL FREMTIDIG BRUG

- 1 Bærbart maveklaver
- 2 Balancebræt til babyer
- 3 Stationært aktivitetscenter
- 4 Aktivitetsbord til småbørn
- 5 Børnebord og stol

ADVARSEL:

- **ADVARSEL.** Må ikke anvendes af børn over 36 måneder. Utilstrækkelig styrke.
- **ADVARSEL:** Med henblik på at forebygge alvorlige kvæstelser skal det ALTID kontrolleres, at alle ben er helt sikret, før skammelen tages i brug. BENYT IKKE springplatformen, når stolen er i brug. FJERN ALTID hoppeplatformen.
- Placer **IKKE** dette produkt i nærheden af et vindue, eftersom det kan bruges som et trin af barnet og få barnet til at falde ud af vinduet.
- Vær opmærksom på risikoen ved åben ild og andre stærke varmekilder i nærheden af produktet.
- **ANBRING IKKE** produktet i nærheden af et vindue, hvor snore fra persiener og gardiner kan kvæle et barn.
- Al samledede skal tilstrammes korrekt.
- Benyt **IKKE** sædet, hvis nogen del er defekt, brudt eller mangler, og benyt kun reservedele, der er godkendt af producenten.
- Efterlad **ALDRIG** barnet uden opsyn.
- Barnet vil være i stand til at nå længere og bevæge sig hurtigt, når det opholder sig i babygæstativet.
- Undgå adgang til trapper, trin og ujævne overflader.
- Hold afstand til alle former for ild, varmeapparater og komfurer.
- Hold var me væsker, elektriske kabler og andre potentielle farer uden for rækkevidde.
- Undgå kollisioner med glas i døre, vinduer og møbler.
- Dette produkt er kun beregnet til et barn, der kan sidde op af sig selv, indtil det er i stand til at gå selv eller vejer mere end 12 kg.
- Dette babygæstativ bør kun bruges i korte perioder (f.eks. 20 min.).
- Brug **IKKE** produktet, hvis ét eller flere komponenter er i stykker eller mangler.
- Brug **IKKE** andet tilbehør eller reservedele end dem, der er godkendt af producenten.
- Brug **ALDRIG** hoppeplatform, hvis barnet kan røre gulvet, mens hoppeplatformen er monteret.
- Juster **ALDRIG** højden med barnet i sædet. Juster ALTID højden, før du bringer barnet i sædet.
- Lad kun barnets tæer røre ved dækslet på hoppeplatformen eller gulvet.
- Lad **IKKE** barnet stå fladt på låget til hoppeplatformen eller gulvet i nogen position.
- Anbefales til indendørsbrug.
- Samling af en voksen er påkrævet.

ØVRIGE BATTERIOPLYSNINGER:

- Vi anbefaler alkalinebatterier af hensyn til længere driftstid.
- Bland ikke nye og gamle batterier.
- Bland ikke alkalinebatterier, standardbatterier (brunsten) eller genopladelige (NiCd) batterier.
- Genopladelige batterier skal ikke-genopladelige batterier.
- Oplad ikke ikke-genopladelige batterier.
- Kun voksne personer må oplade genopladelige batterier.
- Benyt udelukkende batterier af samme eller tilsvarende type iht. anbefalingerne.
- Forskellige typer batterier eller nye og brugte batterier må ikke blandes.
- Batterierne skal vende korrekt.
- Strømterminalerne må ikke kortsluttes.
- Kontroller, at alle kontaktflader er rene og lyse, før du monterer batterier.
- Batteriskift bør udføres af en voksen person (skruetrækker medfølger ikke).
- Afladede batterier skal fjernes fra produktet.
- Afbrænd ikke batterier, og kasser dem på sikker og passende vis.
- Isæt nye batterier, og prøv igen, inden du ringer til forbrugerkontakten for elektronik.
- Når batterierne og/eller produkterne er udtjent, skal de kasseres på en genbrugsstation.
- Batterier medfølger ikke (2 AA).

I overensstemmelse med sikkerhedskravene EN 17191:2021. EN 1273:2020

Der findes oplysninger om kundeservice på vores websted: www.tinylove.com

5-i-1 Here I Grow Stationært aktivitetscenter

Svenska

INSTRUKTIONSGUIDE

VIKTIGT! LÄS NOGGRANT OCH SPARA FÖR FRAMTIDA REFERENS

- 1 Bärbart piano för magtid
- 2 Balansbräda för baby
- 3 Stationært aktivitetscenter
- 4 Aktivitetsbord för småbarn
- 5 Barnbord och stol

⚠️ VARNING:

- **VARNING.** Får inte användas av barn över 36 månader. Otillräcklig styrka
- **VARNING:** För att undvika allvarliga skador, se ALLTID till att alla ben är helt säkrade innan du sätter dig på pallan. ANVÄND INTE hopplattform när du använder pallan. AVLÄGSNA ALLTID plattformen.
- Placera **INTE** denna produkt nära ett fönster eftersom den kan användas som en stege av barnet och orsaka barnet att ramla ut genom fönstret.
- Var uppmärksam på risken för öppen eld och andra stark värmekällor i produktens närhet.
- Placera **INTE** denna produkt nära ett fönster där sladdar från persienner eller gardiner kan strypa ett barn.
- Dra alltid åt alla monteringsbeslag ordentligt.
- **ANVÄND INTE** sätet om någon del är trasig, trasig eller saknas och använd endast reservdelar godkända av tillverkaren.
- Lämna **ALDRIG** barn utan tillsyn.
- Barnet kommer att kunna nå längre och röra sig snabbt när det är i gåstolen.
- Förhindra åtkomst till trappor, trappsteg och ojämna ytor.
- Vakta alla eldkällor, värme- och matlagningsapparater.
- Avlägsna heta vätskor, elkablar och andra potentiella faror utom räckhåll.
- Förhindra kollisioner med glas i dörrar, fönster och möbler.
- Denna produkt är endast avsedd för ett barn som kan sitta upp på egen hand och när det kan gå själv eller väger mer än 12 kg;
- Denna gåstol för barn ska endast användas under korta perioder (t.ex. 20 min);
- **ANVÄND INTE** produkten om någon del är trasig, skadad eller saknas.
- **ANVÄND INTE** tillbehör eller ersättningsdelar andra än de som godkänns av tillverkaren.
- Använd **ALDRIG** plattformen om barnet når golvet när plattformen är installerad.
- Justera **ALDRIG** höjden med barnet i sätet. Justera ALLTID höjden INNAN du placerar barnet i sätet
- Tillåt endast barnets tår att vidröra plattformen eller golvet.
- **TILLÅT INTE** barnet stå platt på plattformen eller golvet i någon position.
- Rekommenderas för inomhusbruk.
- Kräver vuxen montering.

ANNAN INFORMATION OM BATTERIER:

- Vi rekommenderar alkaliska batterier för längre batteritid.
- Blanda inte gamla och nya batterier.
- Blanda inte alkaliska, standard (kol-zink) eller laddningsbara (nickel-kadmium) batterier.
- Ladda inte icke-laddningsbara batterier.
- Uppladdningsbara batterier skall avlägsnas från enheten innan de laddas.
- Endast vuxna personer får ladda laddningsbara batterier.
- Använd endast batterier av samma eller motsvarande typ enligt rekommendation.
- Olika typer av batterier eller nya och använda batterier får inte blandas
- Batterierna ska sättas in med rätt polaritet.
- Matningsterminalerna får inte kortslutas.
- Kontrollera att alla kontaktytor är rena och ljusa innan du installerar batterier.
- Batteribyte bör göras av en vuxen person (skruvmejsel ingår ej).
- Urladdade batterier skall avlägsnas från produkten.
- Bränn inte upp batterier. Kassera batterierna på ett säkert och lämpligt sätt.
- Sätt i nya batterier och försök igen innan du ringer konsumentkontakten om elektronik.
- I slutet av deras livslängd, kassera produkten/batterierna på en lämplig insamlingsplats.
- Batterier ingår ej (2 AA).

Uppfyller säkerhetskrav EN 17191:2021, EN 1273:2020

För kundserviceinformation besök vår hemsida: www.tinylove.com



5-in-1 Here I Grow Stasjonært aktivitetscenter

Norsk

INSTRUKSJONSVEILEDNING

VIKTIG! LES NØYE OG BEHOLD FOR FREMTIDIG REFERANSE

- 1 Ta med "ligge på magen" piano
- 2 Balansebrett for babyer
- 3 Stasjonært aktivitetscenter
- 4 Aktivitetsbord for småbarn
- 5 Bord og stol for barn

⚠️ ADVARSEL:

- **ADVARSEL.** Skal ikke brukes av barn over 36 måneder. Utilstrekkelig styrke.
- **ADVARSEL:** FJERN ALLTID hoppeplattformen. For å unngå alvorlig skade, sørg ALLTID for at alle bena er helt sikret før man setter seg på setet. IKKE bruk hoppeplattformen når du bruker krakken. FJERN ALLTID hoppeplattformen.
- **IKKE** plasser dette produktet i nærheten av et vindu fordi barnet da kan bruke det som et trinn og falle ut av vinduet
- Vær oppmerksom på brannfare fra åpen ild og andre sterke varmekilder i nærheten av produktet.
- **IKKE** plasser dette produktet i nærheten av et vindu der snorer fra persienner eller gardiner kan føre til kvelning av barnet.
- Alle monteringsbeslag må alltid strammes skikkelig.
- **IKKE** bruk setet hvis en del er ødelagt, gått i stykker eller mangler, og bruk kun godkjente reservedeler godkjent av produsenten.
- **LA ALDRIG** barnet være uten tilsyn.
- Barnet vil kunne strekke seg lenger og bevege seg raskere når det er plassert i babyens gåstativ.
- Unngå tilgang til trapper, trappetrinn og ujevne overflater.
- Sikre alle peiser, oppvarmingsapparater og kokeplater.
- Fjern varme væsker, elektriske kabler og andre potensielle farer fra rekkevidde.
- Forhindre sammenstøt med glass i dører, vinduer og møbler.
- Dette produktet er kun beregnet på et barn som kan sitte selv og inntil det er i stand til å gå selv eller veier mer enn 12 kg;
- Dette gåstativet til babyer skal kun brukes i korte perioder (f.eks. 20 minutter);
- **IKKE** bruk produktet hvis noen av delene er ødelagte eller mangler.
- **IKKE** bruk annet tilbehør eller reservedeler enn de som er godkjente av produsenten.
- Hoppeplattformen må **ALDRIG** brukes hvis barnet kan berøre gulvet når hoppeplattformen er installert.
- Høyden må **ALDRIG** justeres mens barnet er plassert i setet. Juster ALLTID høyden før du setter barnet i setet
- La bare barnets tær berøre dekelet til hoppeplattformen eller gulvet.
- **IKKE** la barnet stå flatt på dekelet til hoppeplattformen eller gulvet i noen posisjon.
- Anbefalt for innendørs bruk.
- Må monteres av en voksen person.

ANNEN BATTERI INFORMASJON:

- Vi anbefaler alkaliske batterier for lengre batterilevetid.
- Ikke bruk gamle og nye batterier sammen.
- Ikke bruk alkaliske, vanlige (karbon-sink) og oppladbare (nikkel-kadmium) batterier sammen.
- Ikke - oppladbare batterier må ikke lades.
- Oppladbare batterier må fjernes fra enheten før de lades.
- Oppladbare batterier må kun lades under tilsyn av en voksen person.
- Bruk kun batterier av samme eller tilsvarende type som anbefalt.
- Ulike typer batterier eller nye og brukte batterier må ikke brukes sammen.
- Batterier må settes inn med riktig polaritet.
- Tilførselsklemmene må ikke kortsluttes.
- Kontroller at alle kontaktflater er rene og klare før du installerer batteriene.
- Batterier må kun skiftes ut av en voksen person (skrutrekker ikke inkludert).
- Utbrukte batterier må fjernes fra et produkt.
- Ikke brenn batterier. Batteriene må avhendes på en sikker og hensiktsmessig måte.
- Installer nye batterier og prøv funksjonen på nytt før du ringer kundservice angående elektronikken.
- Når produktet er utbrukt må det og batteriene avhendes på et egnet oppsamlingssted.
- Batterier ikke inkludert (2 AA).

Samsvarer med sikkerhetskravene EN 17191:2021, EN 1273:2020

For kundservice informasjon vennligst besøk vår hjemmeside: www.tinylove.com



مهم! اقراها بتمعن واحتفظ بها للمراجعة فيما بعد

- 1 بيانو عند منطقة البطن طول الوقت 2 لوح توازن للطفل
- 3 مركز نشاط ثابت 4 طاولة فعاليات للطفل
- 5 كرسي وطاولة أطفال

تعليمات ⚠️



- تحذير. لا يُسمح للأطفال فوق سن 36 شهر باستخدامها. قوتها غير كافية.
- تحذير: لتجنب إصابة بحالة حرجة، تأكد دائماً من أن كافة الأرجل آمنة بالكامل قبل الجلوس على المقعد. لا تستخدم منصة القفز أثناء استخدام مسند القدمين قم دائماً بإزالة منصة القفز.
- لا تضع المنتج بالقرب من نافذة، حيث يمكن أن يستخدمها الطفل لدرجة الصعود وقد تؤدي على سقوط الطفل من النافذة.
- كن متيقظاً لخطورة النار المكشوفة وغيرها من مصادر الحرارة القوية في محيط العربة.
- لا تضع هذه العربة بجانب الشبابك حيث تتدلى حبال الستائر أو المشاشات التي يمكن أن تخنق الطفل.
- جميع القطع المجموعة معاً يجب أن تم ربطها وشدها دائماً بطريقة ملائمة.
- لا تستخدم المقعد إذا كان أي جزء فيه مكسور، مشقوق أو ناقص واستخدام فقط قطع الغيار التي صادق عليها الصانع.
- إياك أبداً ان تترك الطفل دون مراقبة.
- سيكون مقدمور الطفل قطع مسافة أكبر وسيتحرك بسرعة حين يستخدم هيكل المشي للأطفال.
- امنع الوصول إلى الدرج وعتبات المداخل والأرضيات غير المستوية.
- احرس من النار بكل أنواعها والحرارة وأدوات الطبخ.
- استبعد السوائل الساخنة والكوابل الكهربائية وغيرها من المخاطر.
- تفادي الاصطدام بزجاج الأبواب والشبابيك والأثاث.
- هذه السلعة مخصصة فقط لأطفال قادرين على الجلوس مفردهم وحتى أطفال قادرين على المشي مفردهم أو تصل أوزانهم أكثر من 12 كغم.
- يجب أن يتم استخدام هيكل المشي هذا فقط لفترات زمنية قصيرة (مثلاً: 20 دقيقة)؛
- لا تستخدم السلعة إذا كانت إحدى قطعها مكسورة أو ناقصة.
- لا تستخدم أدوات إضافية أو قطع غيار غير تلك التي وافق عليها الصانع.
- المنصة أو الأرضية في أي وضع.
- لا تستخدم منصة القفز أبداً إذا كان بإمكان الطفل لمس الأرض أثناء تثبيت منصة القفز. لا تقم أبداً بضبط الارتفاع مع وجود الطفل في المقعد. قم دائماً بضبط الارتفاع قبل وضع الطفل في المقعد.
- أسمح فقط لأصابع قد الطفل بلمس غطاء منصة القفز أو الأرضية.
- لا تسمح للطفل بالوقوف مستوي القدمين على غطاء القفز
- موصى به للاستخدام الداخلي.
- يتم تركيب المنتج من قبل الكبار.

معلومات أخرى حول البطاريات:

- نوصي باستخدام البطاريات القلوية لإطالة عمر البطارية.
- لا تخلط بين البطاريات القديمة والجديدة.
- لا تخلط بين البطاريات القلوية والعادية (الكربون والزنك) أو البطاريات القابلة لإعادة الشحن (النيكل والكادميوم).
- لا إعادة شحن البطاريات لأنها غير قابلة لإعادة الشحن.
- يجب إزالة البطاريات القابلة لإعادة الشحن من الوحدة قبل شحنها.
- يتم شحن البطاريات القابلة لإعادة الشحن فقط تحت إشراف شخص بالغ.
- استخدم فقط بطاريات من نفس النوع أو نوع مكافئ وفقاً لما موصى عليه.
- لا يمكن خلط أنواع مختلفة من البطاريات الجديدة والمستعملة.
- يجب إدخال البطاريات بالتقاطب الصحيح.
- لا يجب أن تكون أطراف التزويد بتيار قصير.
- تأكد من أن جميع أسطح الوصل نظيفة قبل تركيب البطاريات.
- يجب استبدال البطاريات من قبل أشخاص بالغين فقط (لا يشمل الأطفال).
- يجب إزالة البطارية المستنفذة من المنتج.
- لا تحرق البطاريات. تخلف من البطاريات بطريقة آمنة ومناسبة.
- ضع البطاريات الجديدة وحاول إعادة التشغيل قبل الاتصال بخدمات المستهلك للإلكترونيات.
- في نهاية عمرها الإنتاجي، تخلف من المنتج/ البطاريات في نقطة تجميع مناسبة.
- يستخدم 2 بطاريات AA (غير مدرجة).

EN 17191:2021. EN 1273:2020 تفي بمعايير السلامة

ΣΗΜΑΝΤΙΚΌ! ΔΙΑΒΆΣΤΕ ΠΡΟΣΕΚΤΙΚΆ ΚΑΙ ΦΥΛΆΞΤΕ ΤΟ ΠΑΡΟΝ ΓΙΑ ΜΕΛΛΟΝΤΙΚΉ ΑΝΑΦΟΡΆ

- 1 Φορητό πιανάκι tummy time
- 2 Βρεφική σανίδα ισορροπίας
- 3 Στατικό κέντρο δραστηριότητας
- 4 Νηπιακό τραπέζακι δραστηριότητας
- 5 Παιδικό τραπέζακι και καρέκλα

⚠️ ΠΡΟΕΙΔΟΠΟΙΗΣΗ:

- **ΠΡΟΕΙΔΟΠΟΙΗΣΗ.** Να μην χρησιμοποιείται από παιδιά άνω των 36 μηνών. Ανεπαρκής ατοχή.
- **ΠΡΟΕΙΔΟΠΟΙΗΣΗ:** Για να αποφευχθεί τυχόν σοβαρό τραυματισμό, πρέπει ΠΑΝΤΑ να βεβαιώνετε ότι όλα τα πόδια είναι πλήρως ασφαλισμένα προτού καθίσετε πάνω στο κάθισμα. Μην χρησιμοποιείτε την πλατφόρμα αναπήδησης όταν χρησιμοποιείτε το σκαμνί. Να ΑΦΑΙΡΕΙΤΕ ΠΑΝΤΑ την πλατφόρμα αναπήδησης.
- **Μην** τοποθετείτε αυτό το προϊόν κοντά σε παράθυρο, καθώς το παιδί μπορεί να το χρησιμοποιήσει ως σκαλοπάτι και να πέσει από το παράθυρο.
- Λάβετε υπόψη σας τον κίνδυνο ανοιχτής φλόγας και άλλων πηγών έντονης θερμότητας κοντά στο προϊόν.
- **ΜΗΝ** τοποθετείτε το προϊόν κοντά σε παράθυρο όπου τα κορδόνια από περσίδες ή κουρτίνες μπορεί να προκαλέσουν πνιγμό στο παιδί.
- Όλα τα εξαρτήματα συναρμολόγησης πρέπει να είναι πάντα καλά σφιγμένα.
- **ΜΗΝ** χρησιμοποιείτε το κάθισμα εάν κάποιο εξάρτημα έχει σπάσει, έχει σχιστεί ή λείπει. Να χρησιμοποιείτε μόνο ανταλλακτικά που είναι εξεκριμένα από τον κατασκευαστή.
- **ΜΗΝ** αφήνετε ποτέ το παιδί χωρίς επίτηρηση.
- Το παιδί μπορεί να πάει πιο μακριά και να κινηθεί γρήγορα όταν βρίσκεται στην στράτα.
- Εμποδίστε την πρόσβαση σε σκάλες, σκαλοπάτια και ανύμους επιφάνειες
- Φυλάξτε μακριά όλες τις εστίες, καθώς και τις συσκευές θέρμανσης και μαγειρέματος.
- Απομακρύνετε τυχόν ζεστά υγρά, ηλεκτρικά καλώδια και άλλους πιθανούς κινδύνους.
- Αποφύγετε τις συγκρούσεις με γυάλινες επιφάνειες σε πόρτες, παράθυρα και έπιπλα.
- Το προϊόν αυτό προορίζεται μόνο για παιδιά που μπορούν να καθίσουν μόνα τους και μέχρι να είναι σε θέση να περπατήσουν μόνα τους ή που ζυγίζουν περισσότερο από 12 kg.
- Αυτή η στράτα θα πρέπει να χρησιμοποιείται μόνο για μικρό χρονικό διάστημα (π.χ. 20 λεπτά).
- **ΜΗΝ** χρησιμοποιείτε το προϊόν αν κάποιο από τα εξαρτήματά του είναι χαλασμένο ή λείπει.
- **ΜΗΝ** χρησιμοποιείτε αεσοούρα ή ανταλλακτικά εξαρτήματα διαφορετικά από αυτά που έχουν εγκριθεί από τον κατασκευαστή.
- **ΜΗΝ** χρησιμοποιείτε ΠΟΤΕ την πλατφόρμα αναπήδησης, εάν το παιδί μπορεί να αγγίξει το δάπεδο ενώ είναι εγκατεστημένη η πλατφόρμα αναπήδησης.
- **ΜΗΝ** ρυθμίζετε ΠΟΤΕ το ύψος όταν το παιδί βρίσκεται στο κάθισμα. Να ρυθμίζετε ΠΑΝΤΑ το ύψος προτού τοποθετήσετε το παιδί στο κάθισμα.
- Βεβαιωθείτε ότι μόνο τα δάχτυλα του παιδιού αγγίζουν το κάλυμμα της πλατφόρμας αναπήδησης ή το δάπεδο.
- **ΜΗΝ** αφήνετε το παιδί να στέκεται πατώντας όλο μαζί το πόδι στο κάλυμμα της πλατφόρμας αναπήδησης ή στο δάπεδο σε οποιαδήποτε θέση.
- Συνιστάται για χρήση σε εσωτερικούς χώρους.
- Η συναρμολόγηση πρέπει να πραγματοποιείται από ενήλικες.

ΆΛΛΕΣ ΠΛΗΡΟΦΟΡΙΕΣ ΣΧΕΤΙΚΑ ΜΕ ΤΙΣ ΜΠΑΤΑΡΙΕΣ:

- Να χρησιμοποιείτε αλκαλικές μπαταρίες για μεγαλύτερη διάρκεια ζωής.
- Μην αναμειγνύετε παλιές και καινούργιες μπαταρίες.
- Μην αναμειγνύετε αλκαλικές, τυπικές (ψευδαργύρου-άνθρακα) ή επαναφορτιζόμενες (νικελίου-καδμίου) μπαταρίες.
- Μην επαναφορτίζετε τις μη επαναφορτιζόμενες μπαταρίες.
- Προτού φορτίσετε τις επαναφορτιζόμενες μπαταρίες, αφαιρέστε τις από τη μονάδα.
- Οι επαναφορτιζόμενες μπαταρίες πρέπει να φορτίζονται μόνο υπό την επίβλεψη ενήλικα.
- Να χρησιμοποιείτε μόνο μπαταρίες ίδιου ή ισοδύναμου τύπου, όπως συνιστάται.
- Μην αναμειγνύετε διαφορετικούς τύπους μπαταριών ή καινούριες και χρησιμοποιημένες μπαταρίες.
- Να τοποθετείτε τις μπαταρίες με τη σωστή πολικότητα.
- Μην βραχυκυκλώνετε τους ακροδέκτες τροφοδοσίας.
- Προτού τοποθετήσετε τις μπαταρίες, βεβαιωθείτε ότι όλες οι επιφάνειες επαφής είναι καθαρές και λαμπερές.
- Οι μπαταρίες πρέπει να αντικαθίστανται μόνο από ενήλικες (δεν περιλαμβάνεται κατασβίδι).
- Οι μπαταρίες που έχουν εξαντληθεί πρέπει να αφαιρούνται από το προϊόν.
- Μην καίτε τις μπαταρίες. Απορρίψτε τις μπαταρίες με ασφαλή και κατάλληλο τρόπο.
- Τοποθετήστε καινούργιες μπαταρίες και δοκιμάστε ξανά αν λειτουργεί το προϊόν προτού καλέσετε το τμήμα Σχέσεων Καταναλωτών για ηλεκτρονικά είδη.
- Στο τέλος της ωφέλιμης ζωής τους, απορρίψτε το προϊόν/ τις μπαταρίες σε ένα κατάλληλο σημείο συλλογής.
- Χρησιμοποιεί 2 μπαταρίες AA (δεν περιλαμβάνονται).

Συμμορφώνεται με τις απαιτήσεις ασφαλείας του προτύπου EN 17191:2021. EN 1273:2020



Parts List

- A** Fabric seat
- B** Seat ring
- C** Cover
- D** Activity tray
- E** Legs (3)
- F** Stool/Jumping platform
- G** Toys (removable) (6)
- H** Piano tummy time

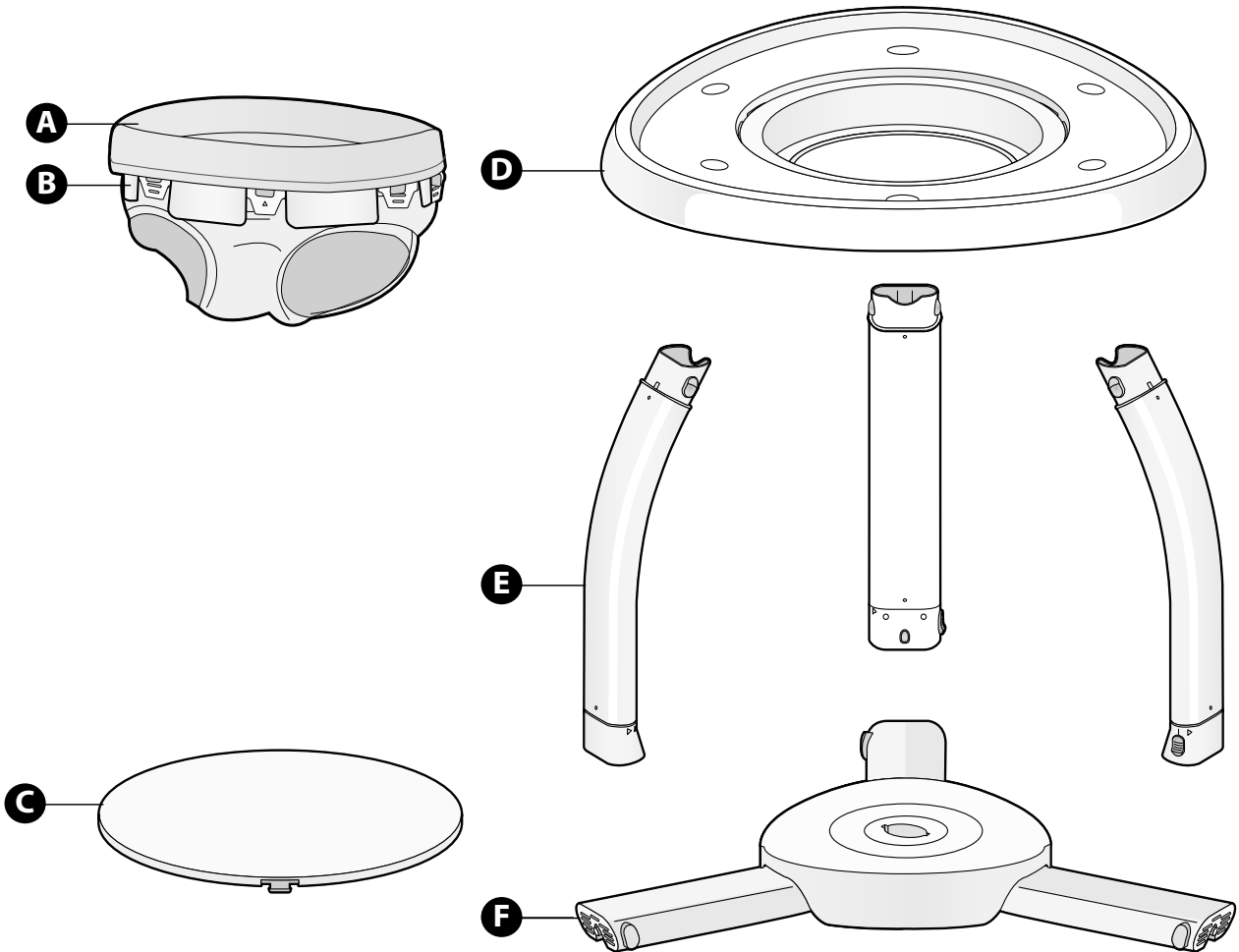
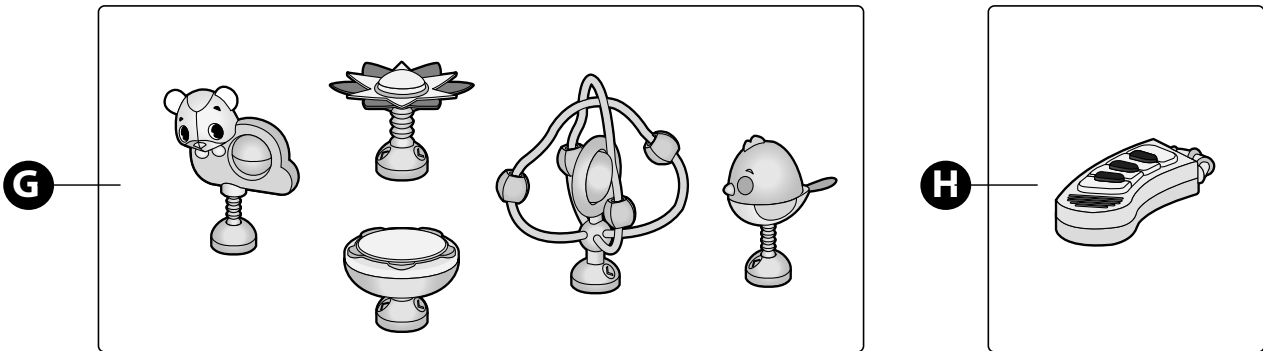



1 Tummy time piano

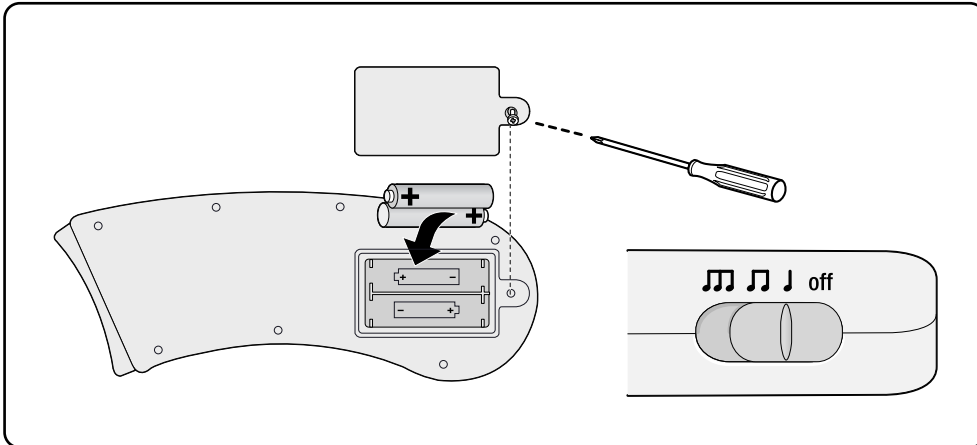

2 Baby balance board

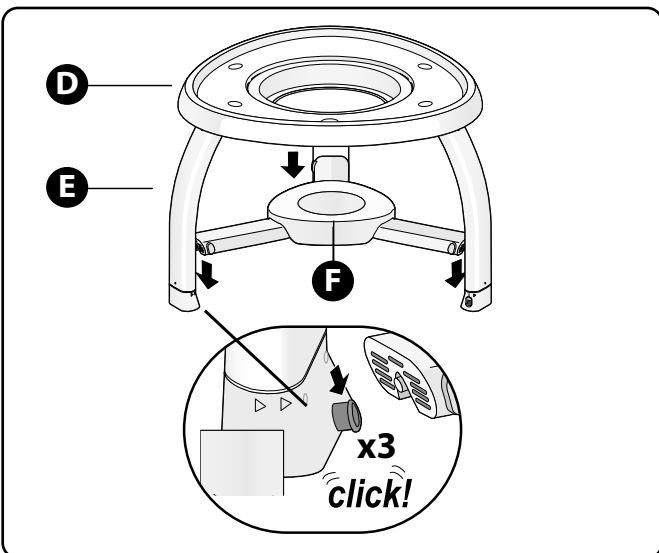
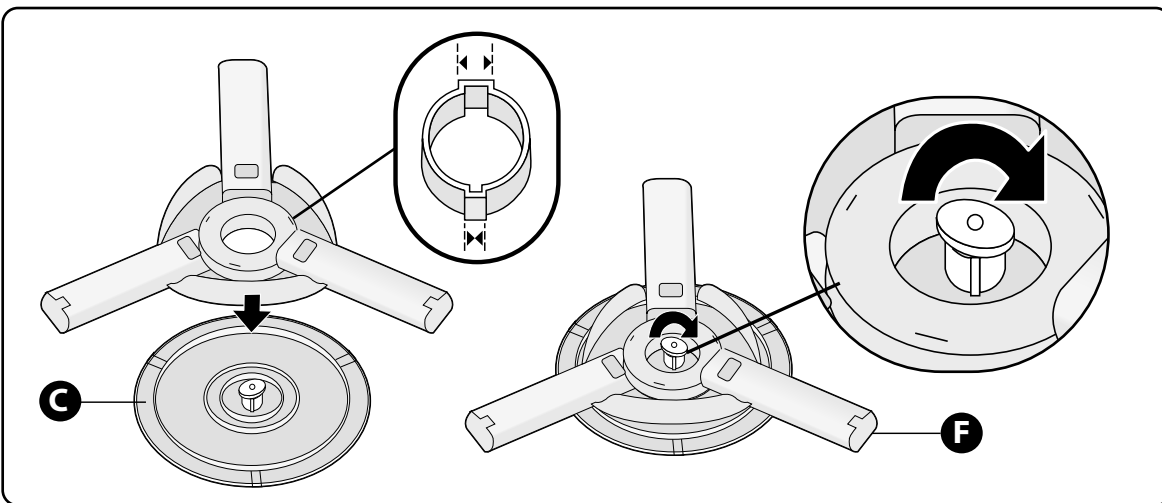

3

Stationary activity center

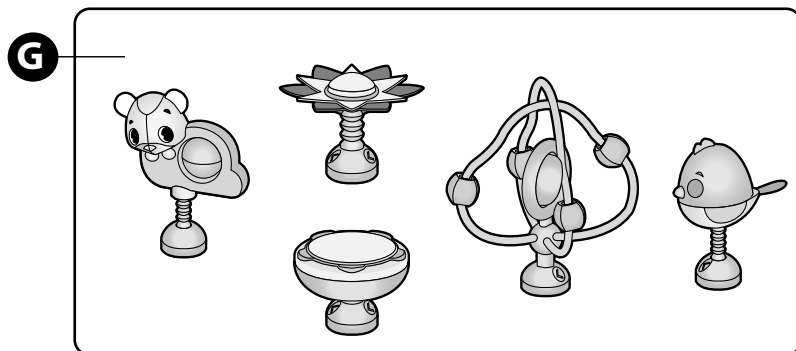
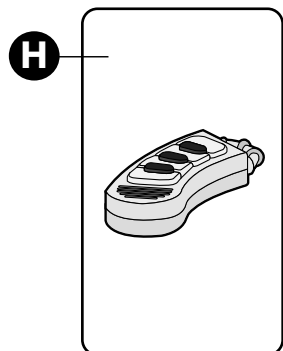
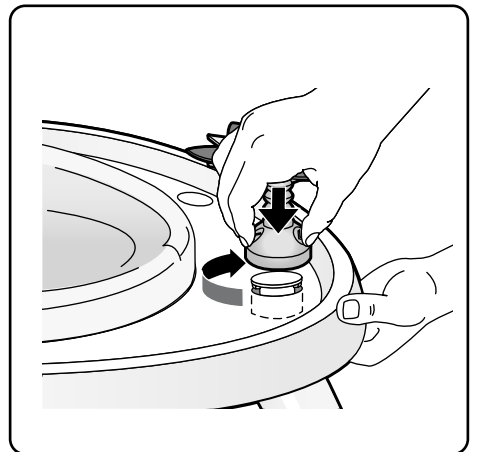
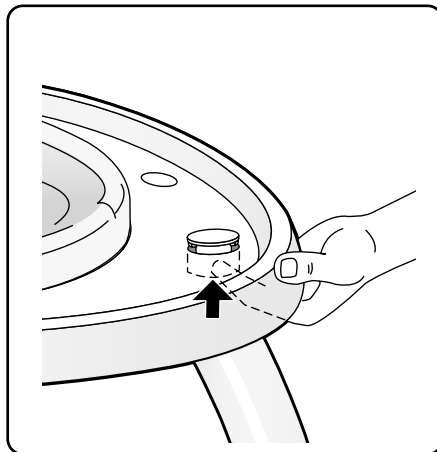
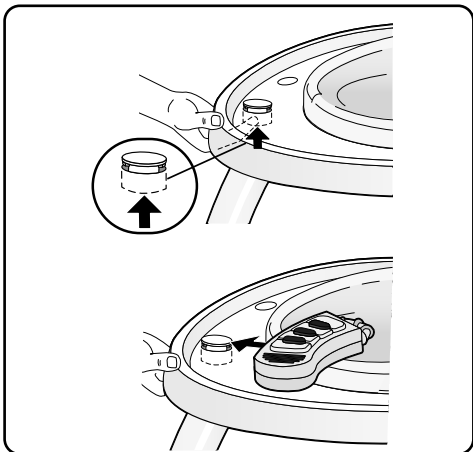
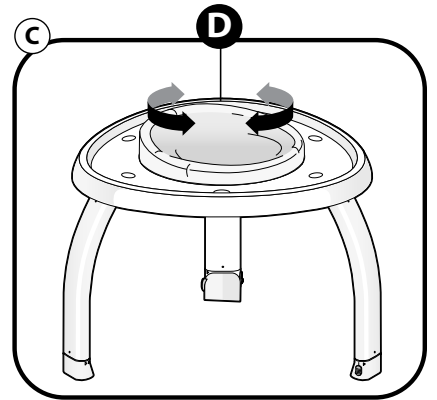
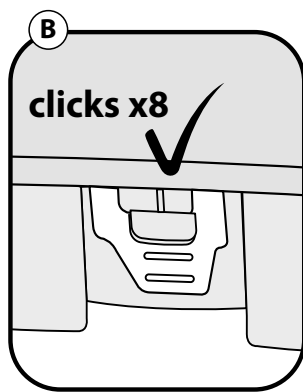
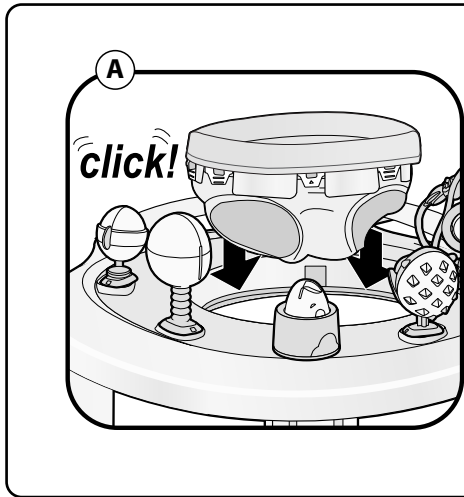
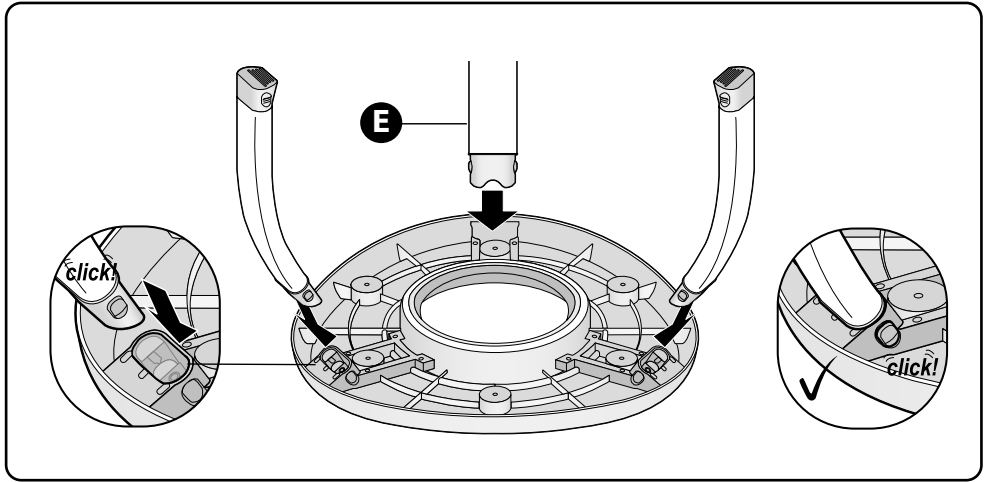
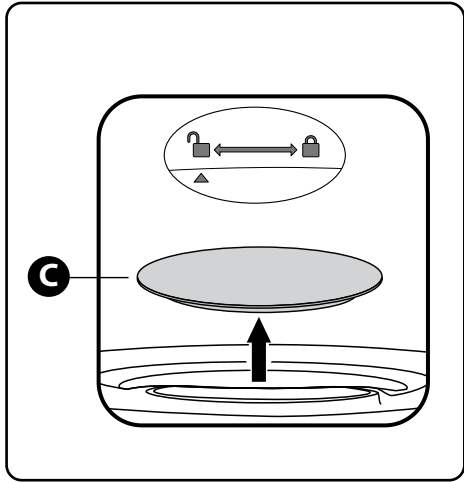



4 Toddler activity table

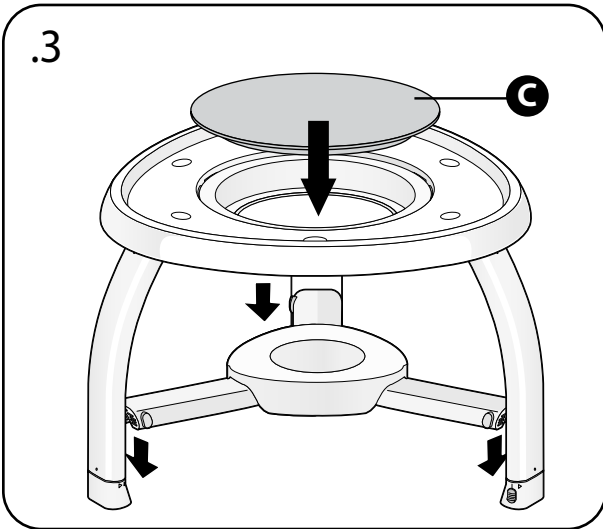
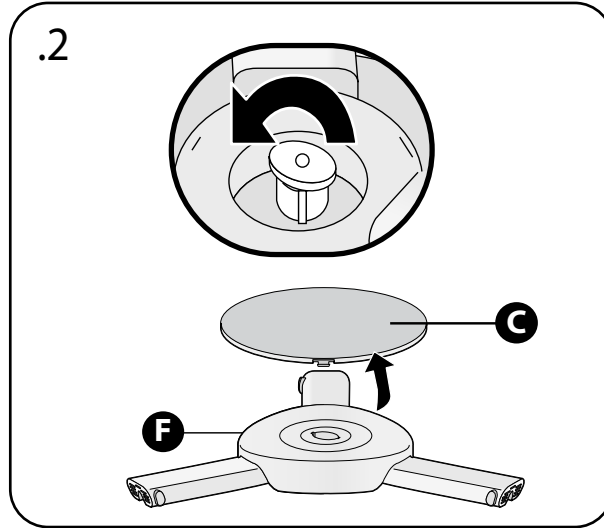
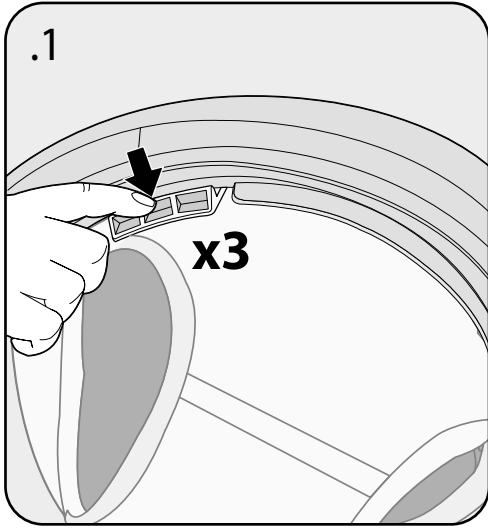



5 Child table and chair

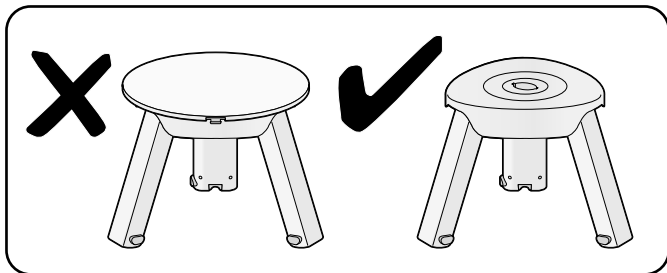
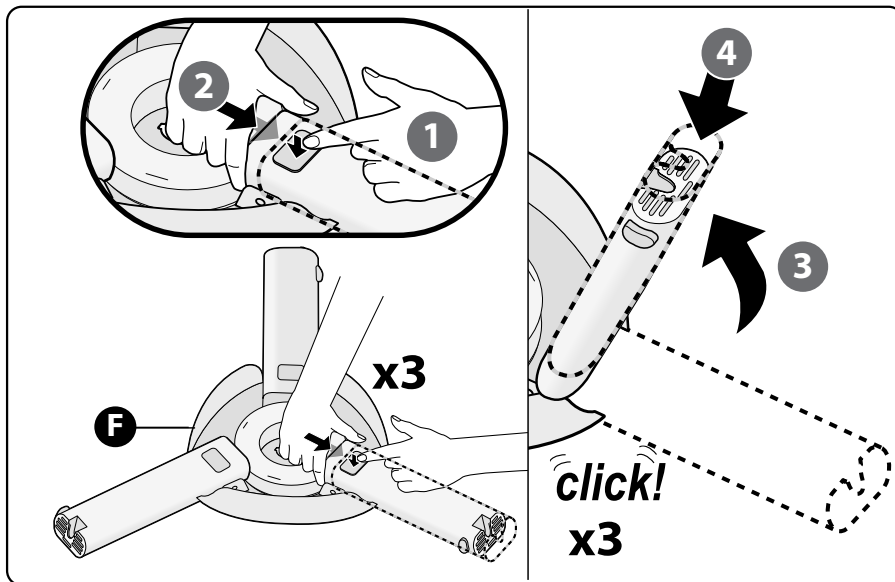
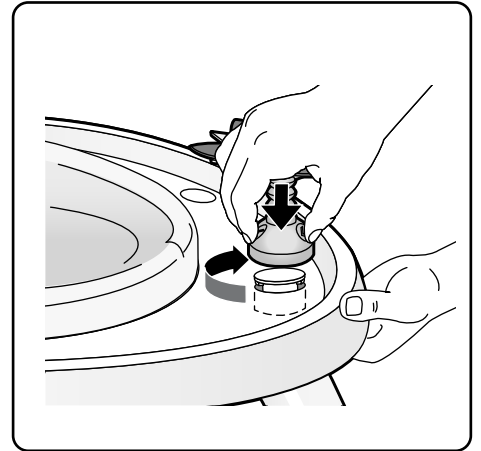
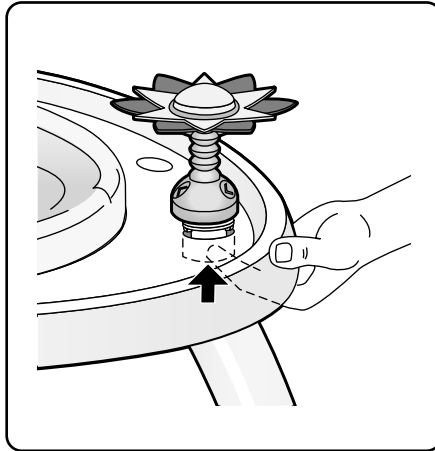
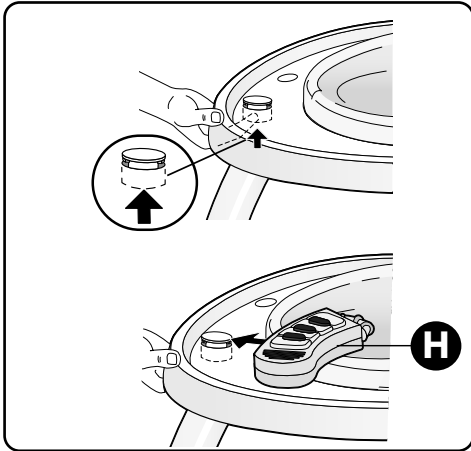

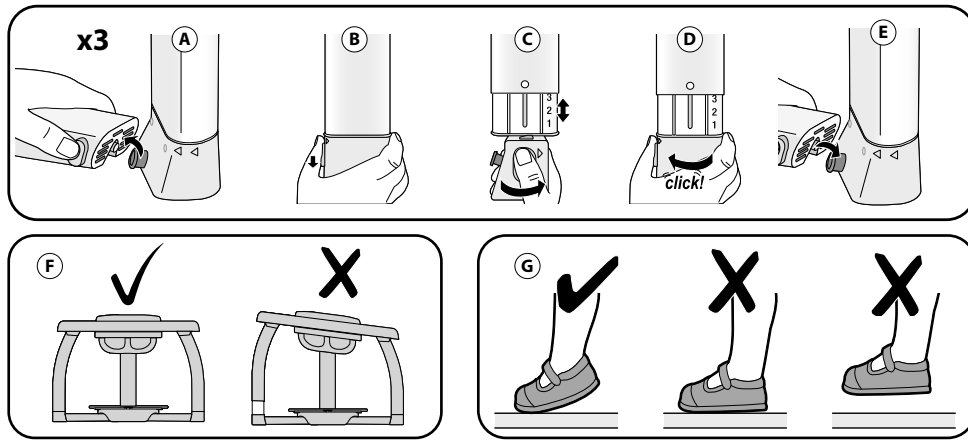

EN • Adjust height so your baby can stand comfortably making sure that only the ball of each foot is touching the floor/jumping platform. If the ball of each foot does not touch the floor/ jumping platform, lower the height. If baby stands flat footed, raise the height. Note: Discontinue use of the jumping platform if baby can stand flat footed in the highest position. Discontinue use of the seat if baby can stand flat footed on the floor.

• **IMPORTANT:** Always ensure that the legs are secure and the legs are set at the same height before each use.

FR • Réglez la hauteur de manière à ce que Bébé puisse se tenir confortablement debout en veillant à ce que seule les coussinets plantaires touchent le sol/la plate-forme de saut. Si ce n'est pas le cas, rabaissez le siège. Si le bébé peut poser les pieds à plat, réhaussez le siège. Remarque : cessez d'utiliser la plate-forme de saut si Bébé se tenir debout en ayant les pieds à plat dans la position la plus haute. Cessez d'utiliser le siège si le bébé peut se tenir debout les pieds à plat sur le sol.

• **MPORTANT :** Assurez-vous toujours que les pieds sont bien fixés et qu'ils sont réglés à la même hauteur avant chaque utilisation.

ES • Ajuste la altura para que su bebé pueda pararse cómodamente asegurándose de que solo el tercio anterior de cada pie toque el piso / la plataforma para saltar. Si el tercio de cada pie no toca el piso /la plataforma para saltar, baje la altura. Si el bebé se para con todo el pie, eleve la altura. Nota: suspenda el uso de la plataforma para saltar si el bebé puede pararse con todo el pie en la posición más alta. Suspenda el uso del asiento si el bebé puede tocar el piso con todo el pie.

• **IMPORTANTE:** Verificar siempre que las patas están ajustadas y se encuentran a la misma altura antes de cada uso.

PT • Ajuste a altura para que o seu bebé fique de pé de forma confortável, sendo que apenas a parte da frente das solas do pé toca no chão/plataforma de salto. Se a parte da frente das solas de cada pé não tocar no chão/plataforma de salto, baixe a altura. Se o bebé ficar de pé com as solas tocando completamente no chão, levante a altura. Atenção: Pare de usar a plataforma de salto se o bebé conseguir ficar de pé com as solas tocando completamente no chão na posição mais alta. Pare de usar o assento se o bebé conseguir sentar com o pé todo no chão.

• **IMPORTANTE:** AS pernas devem estar sempre seguras e na mesma altura antes de cada utilização.

NL • Pas de hoogte aan zodat uw baby comfortabel kan staan en zorg ervoor dat alleen de bal van elke voet de vloer/het springplatform raakt. Als de bal van elke voet de vloer/het springplatform niet raakt, verlaag dan de hoogte. Als de baby met beide voeten op de grond staat, verhoog dan de hoogte. Let op: Gebruik het springplatform niet meer als de baby in de hoogste positie op beide voeten kan staan. Stop met het gebruik van het zitje als de baby met beide voeten op de grond kan staan.

• **BELANGRIJK:** Zorg er altijd voor dat de poten goed vastzitten en dat de poten voor elk gebruik dezelfde hoogte hebben.

DE • Höhe so einstellen, dass Ihr Baby bequem stehen kann. Vergewissern Sie sich, dass an jedem Fuß nur der Ballen den Boden / die Springplattform berührt. Berühren nicht beide Fußballen den Boden / die Springplattform, muss die Höhe reduziert werden. Steht das Baby mit beiden Füßen auf, muss die Höhe angehoben werden. Hinweis: Springplattform nicht mehr verwenden, wenn das Baby in der höchsten Position die Füße flach aufsetzen kann. Den Sitz nicht mehr verwenden, wenn Ihr Baby flach auf dem Boden stehen kann.

• **WICHTIG:** Vor jeder Verwendung stets sicherstellen, dass die Beine gesichert und auf gleicher Höhe sind.

IT • Regolare l'altezza in modo che il bambino possa stare in piedi comodamente, assicurandosi che solo gli avampiedi tocchino il pavimento / il trampolino. Se gli avampiedi non toccano il pavimento / il trampolino, abbassare l'altezza. Se il bambino appoggia la pianta del piede, alzare l'altezza. Nota: smettere di utilizzare il trampolino se il bambino può appoggiare la pianta del piede nella posizione più alta. Smettere di utilizzare il sedile se il bambino può appoggiare la pianta del piede sul pavimento.

• **IMPORTANTE:** Prima di ogni utilizzo, verificare sempre che le gambe siano fisse e regolate alla stessa altezza.

FI • Säädä korkeutta siten, että vauva voi seistä mukavasti ja koskettaa lattiaa tai pompputuolin alustaa vain kumminkin jalan päkiällä. Jos molempien jalkojen päkiät eivät yllä lattiaan, laske korkeutta. Jos vauvan koko jalkapohja koskettaa alustaa, nosta korkeutta. Huom. Poista pompputuolin alusta käytöstä, jos vauvan jalkapohja on kokonaan alustaa vasten suurimmasta korkeussäädöstä huolimatta. Lopeta tuolin käyttö, jos vauva pystyy siinä ollessaan seisomaan koko jalkapohja lattiaa vasten.

• **TÄRKEÄÄ:** Varmista ennen jokaista käyttökertaa, että tuotteen jalat ovat tiukasti paikoillaan ja ne on säädetty saman korkuiseksi.

DA • Juster højden, så babyen kan stå komfortabelt, og sørg for, at kun bolden på hver fod rører gulvet/hoppeplatformen. Hvis bolden ikke rører gulvet/hoppeplatformen på begge fødder, skal højden sænkes. Hvis babyen står fladfootet, skal højden hæves. Bemærk: Stop brug af hoppeplatformen, hvis babyen kan stå fladfootet i højeste position. Stop brug af sædet, hvis babyen kan stå flad på gulvet.

• **VIGTIGT:** Sørg altid for, at benene står sikkert og er indstillet til samme højde for hver brug.

SV • Justera höjden så att ditt barn kan stå bekvämt och se till att trampdynan bara nuddar golvet/plattformen. Om trampdynan inte vidrör golvet/plattformen, sänk höjden. Om barnet står med hela foten på golvet, höj höjden. Observera: Sluta använda plattformen om barnet kan stå med hela foten på golvet i högsta läget. Sluta använda sätet om barnet kan stå med hela foten på golvet i högsta läget.

• **VIKTIGT:** Se alltid till att benen är säkra och att benen är inställda på samma höjd före varje användning.

NO • Adjust height so your baby can stand comfortably making sure that only the ball of each foot is touching the floor/jumping platform. If the ball of each foot does not touch the floor/ jumping platform, lower the height. If baby stands flat footed, raise the height. Note: Discontinue use of the jumping platform if baby can stand flat footed in the highest position. Discontinue use of the seat if baby can stand flat footed on the floor.

• **IMPORTANT:** Always ensure that the legs are secure and the legs are set at the same height before each use.

AR • اضبط ارتفاع المقعد بحيث يتمكن طفلك من الوقوف بشكل مريح والتأكد من أن كلا القدمين يلامسان الأرض/ منصة القفز. إذا لم تكن كلا القدمين يلامسان الأرض/ منصة القفز، فقم بخفض الارتفاع. إذا كان الطفل يقف بكلتا القدمين بشكل منبسط، فقم برفع الارتفاع. ملاحظة: توقف عن استخدام منصة القفز إذا كان الطفل يستطيع الوقوف بأقدام منبسطة في أعلى وضع. توقف عن استخدام المقعد إذا كان الطفل يستطيع الوقوف بأقدام منبسطة على الأرض. مهم: تأكد دائماً من أن الأرجل آمنة وأنها مثبتة على نفس الارتفاع قبل كل استخدام.

EL • Ρυθμίστε το ύψος ώστε το μωρό σας να στέκεται άνετα, φροντίζοντας ότι μόνο η μπίλια κάθε ποδιού ακουμπά στο δάπεδο/στην πλατφόρμα αναπήδησης. Εάν η μπίλια κάθε ποδιού δεν ακουμπά στο δάπεδο/στην πλατφόρμα αναπήδησης, χαμηλώστε το ύψος. Αν το μωρό στέκεται με τα δύο πόδια να ακουμπούν πλήρως στο έδαφος, αυξήστε το ύψος. Σημείωση: Διακόψτε τη χρήση της πλατφόρμας αναπήδησης, αν το μωρό μπορεί να σταθεί με τα δύο πόδια να ακουμπούν πλήρως στο έδαφος όταν το προϊόν έχει ρυθμιστεί στην υψηλότερη θέση. Διακόψτε τη χρήση του καθίσματος, αν το μωρό μπορεί να σταθεί με τα δύο πόδια να ακουμπούν πλήρως στο έδαφος.

• **ΣΗΜΑΝΤΙΚΟ:** Προτού χρησιμοποιήσετε το προϊόν, να βεβαιώνετε πάντα ότι τα πόδια είναι ασφαλισμένα και ότι έχουν ρυθμιστεί στο ίδιο ύψος.

Tiny Love®

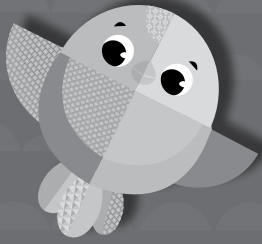

For more developmental
information and playing tips
please visit:

www.tinylove.com

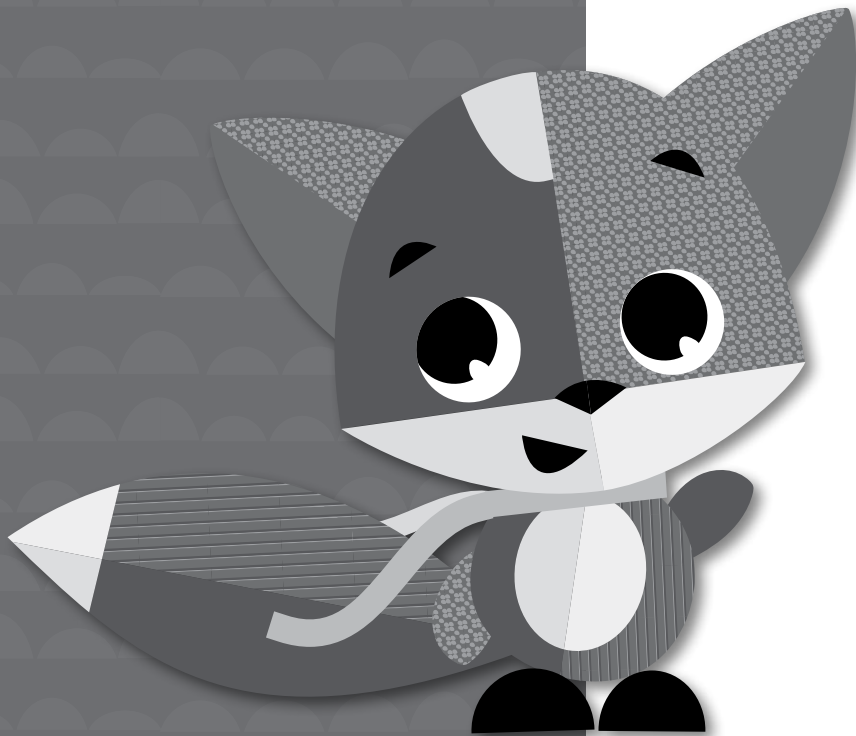

Manufactured by:
Tiny Love Ltd. Korendijk 5,
NL-5704 RD, Helmond.

© All rights reserved, Tiny Love Ltd.

E8078IS067 0F